



# Série **XF**

Chariot élévateur thermique  
de 2 à 2,5T



*Simple et Robuste* 

# HANGCHA

CHARIOTS ELEVATEURS 

 [www.hangcha.fr](http://www.hangcha.fr)

Spécifications de la série XF 2.0 ~ 2.5t

GENERAL		HANGCHA			
1	Marque				
2	Modèle	XF20D	XF20G	XF25D	XF25G
4	Energie	Diesel	GPL	Diesel	GPL
5	Capacité de charge	Kg	2000	2500	
6	Centre de charge	mm	500	500	
DIMENSIONS & CARACTERISTIQUES					
9	Dimensions fourches - L x l x h	mm	1 200 x 122 x 40		1 200 x 122 x 40
11	Porte à faux AV	mm	465		465
12	Porte à faux AR	mm	415		490
13	Dimensions Hors tout	Longueur jusqu'au fourches	mm	2530	2605
14		Largeur totale	mm	1155	1155
17		Hauteur au protège conducteur	mm	2215	2215
18	Rayon de braquage (extérieur)	mm	2180	2245	
19	Encombrement pour angle droit plus charge	mm	2645		2710
20	Vitesse (hors charge)	Km / h	18.2	19	19
21	Vitesse	Vitesse de levée en charge	mm/sec	620	560
22		Vitesse de descente en charge	mm/sec	500	500
23	Effort au crochet chargé	N	19 800	18 700	19 800
24	Gravissement de rampe maxi avec charge	%	35	33	30
25	Pneus	Dimensions avant	mm	7.00 -12 -12PR	
26		Dimensions arrière	mm	6.00 - 9 - 10PR	
27	Voie	Dimensions avant	mm	965	
28		Dimensions arrière	mm	973	
29	Empattement	mm	1650		1650
30	Garde au sol	Du mât en charge	mm	115	
31		Au centre de l'essieu	mm	150	
POIDS					
32	Poids total	Kg	3405		3765
33	Répartition du poids	En charge - Av / Ar	Kg		4705 / 700
34		Ss charge - Av / Ar	Kg		1610 / 1795
35	Batterie	Voltagé/Capacité	V / Ah	12 / 90	12 / 60
36	Moteur	Modèle	S4S	K25	S4S
37		Marque	MITSUBISHI	NISSAN	MITSUBISHI
38		Puissance nominale / r.p.m.	kw	34.4 (46 ch) / 2250	38 (52 ch) / 2400
39		Couple nominal / r.p.m.	N · m	165 / 1700	185 / 1600
40		No. de cylindre		4	4
41		Allésage x Course	mm	94 x 120	89 x 100
42		Emission STD.		Stage IIIA	-
43		Cylindrée	CC	3331	2488
44		Capacité du réservoir	L	60	60
45	Transmissions	Marque	HANGCHA		HANGCHA
46		Type	Powershift		Powershift
47		Nb vitesses AV / AR	1 / 1		1 / 1
48	Pression disponible pour les accessoires	Mpa	17.5		17.5

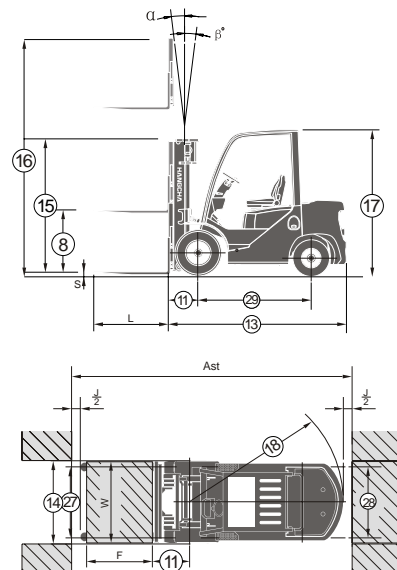

J = 200 mm Zone de sécurité  
AST = J + F + (11) + (18)

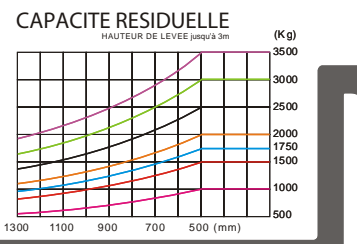

Mât de la série XF 2.0 ~ 2.5t : (pneumatique)

Type	Modèle	Hauteur de levée max.	Hauteur hors tout			Levée libre		Porte à faux avant	Angle d'inclinaison		Capacité			
			Abaisé	Déployé		Sans dossier	Avec dossier		AV	AR	Capacité de charge à 500 mm			
				Sans dossier	Avec dossier						Roues simples		Roues jumelées	
											2.0t	2.5t	2.0t	2.5t
Mât grande visibilité	X25M250	2500	1785	3160	3545	140	140	465	6	12	2000	2500	2000	2500
	X25M270	2700	1885	3360	3745	140	140	465	6	12	2000	2500	2000	2500
	X25M300	3000	2035	3660	4045	140	140	465	6	12	2000	2500	2000	2500
	X25M330	3300	2185	3960	4345	140	140	465	6	12	2000	2500	2000	2500
	X25M350	3500	2285	4160	4545	140	140	465	6	12	2000	2500	2000	2500
	X25M360	3600	2385	4260	4645	140	140	465	6	12	2000	2500	2000	2500
	X25M400	4000	2635	4660	5045	140	140	465	6	12	2000	2450	2000	2500
	X25M430	4300	2785	4960	5345	140	140	465	6	6	1950	2300	2000	2450
	X25M450	4500	2885	5160	5545	140	140	465	6	6	1850	2150	1950	2300
	X25M480	4800	3035	5460	5845	140	140	465	6	6	1800	2000	1900	2150
Mât duplex levée libre	X25U250	2500	1810	3180	3545	1130	760	465	6	12	2000	2500	2000	2500
	X25U270	2700	1910	3380	3745	1230	860	465	6	12	2000	2500	2000	2500
	X25U300	3000	2010	3680	4045	1330	960	465	6	12	2000	2500	2000	2500
	X25U330	3300	2160	3980	4345	1480	1110	465	6	12	2000	2500	2000	2500
	X25U360	3600	2310	4280	4645	1630	1260	465	6	12	2000	2500	2000	2500
	X25U400	4000	2560	4680	5045	1880	1510	465	6	12	2000	2450	2000	2500
Mât triplex levée libre	X25N430	4300	2100	5000	5345	1400	955	480	6	6	1850	2200	1900	2350
	X25N450	4500	2150	5230	5595	1470	1005	480	6	6	1800	2050	1850	2200
	X25N470	4700	2200	5380	5745	1520	1105	480	6	6	1750	1900	1800	2050
	X25N500	5000	2300	5680	6045	1620	1155	480	6	6	1700	1750	1800	2050
	X25N550	5500	2500	6180	6545	1820	1355	480	3	6	1300	1400	1600	1900
	X25N600	6000	2750	6730	7095	2070	1605	480	3	6	900	1000	1400	1750

Avec tablier à déplacement latéral rapporté, réduire la capacité de 200Kg, avec tablier intégré, réduire de 100Kg.



Accédez au site HANGCHA